

In vigore dal **18/12/2016** ore **13:00**

Fascicolo Circolazione Linee di:		PALERMO	
N° fasc.	Linea interessata/Parte Generale	Tratto/i di linea	Località di servizio
151	Parte generale	Cefalù – Fiumetorto	Lascari
153	Messina C.le – Palermo C.le	Cefalù – Fiumetorto	Lascari Campofelice di R.

 Attivazione / modifica
 Impiantistica:

Variazioni FCL:



Oggetto:	
1	Stazione di Campofelice di Roccella 1.1 Modifiche impianto ACEI con realizzazione nuovo III binario 1.2 Modifica T.E.
2	Tratta Campofelice di R. – Cefalù 2.1 Trasformazione in fermata della stazione di Lascari con unificazione del blocco Bca dei due tratti di linea adiacenti 2.2 Modifiche T.E. conseguenti alla trasformazione in fermata di Lascari 2.3 Trasformazione a schema di principio V301 dei PLA Km 60 +319 e Km 59+855
	Allegati: 1 Piano Schematico I.S. di Campofelice di R. 2 Piano Schematico T.E. di Campofelice di R. 3 Schema di alimentazione e zone T.E. tratta Fiumetorto –

	<i>Circolare Territoriale</i>	
RFI DP/DTP_PA	CT 11/2016	PAGINA 2 DI 12

Oggetto:	
	Cefalù 4 Piano Schematico di linea Campofelice di R. – Cefalù

Descrizione dell'attivazione / modifica che apporta variazioni al FCL	
1	<p>Stazione di Campofelice di Roccella</p> <p>1.1 Alle ore e data di attivazione della presente CT, nella stazione di Campofelice di Roccella verranno attivate delle modifiche al piano del ferro e, conseguentemente, all'apparato ACEI. In particolare la stazione sarà munita di un nuovo III binario di circolazione, la prosecuzione del quale, come si vede dal Piano Schematico allegato, costituirà la nuova linea verso Cefalù. L'attuale linea, infatti, prosecuzione del II binario, verrà messa fuori esercizio, e con essa gli enti ivi ricadenti.</p> <p>La stazione di Campofelice avrà, quindi, tre binari di circolazione, ciascuno munito di segnalamento proprio di partenza ambo i lati, e i regimi di esercizio ammessi saranno SPT e EDCO.</p> <p>A motivo delle suddette attivazioni, subiranno notevoli modifiche i segnali di protezione e partenza di stazione, pertanto è d'uopo descriverlo interamente, come faremo di seguito.</p> <p>Segnalamento di protezione</p> <p>Lato Messina :</p> <p><input type="checkbox"/> Segnale luminoso di avviso contrassegnato con la sigla "Avv S06", a due luci sovrapposte a tre aspetti (G, Gx, Gx/Vx). Detto segnale è posto su palina indipendente, alla destra rispetto alla marcia dei treni cui comanda, alla progressiva Km 55+271, a metri 1.572 dal relativo segnale di 1^a categoria.</p> <p><input type="checkbox"/> Segnale luminoso di protezione con avviso accoppiato, contrassegnato con la sigla "S06" a due luci sovrapposte a quattro aspetti (R, G, R/G, R/V), sussidiato dal segnale di avanzamento e da segnalazione ausiliaria di limite di velocità (art. 51bis R.S.), entrambi normalmente spenti. Detto segnale, che comanda gli ingressi dei treni dispari, è posto su palina indipendente, alla destra rispetto alla marcia dei treni cui comanda, alla progressiva Km 53+699, a metri 1.139 dal successivo segnale di 1^a categoria di corretto tracciato.</p> <p>Lato Palermo :</p>

**Descrizione dell'attivazione / modifica che apporta
variazioni al FCL**

- Segnale luminoso di avviso, contrassegnato con la sigla "Avv S02", coincidente con il PBA 152, a due luci sovrapposte a quattro aspetti (G, R, V, Gx/Vx). Detto segnale è posto su palina indipendente, alla sinistra rispetto alla marcia dei treni cui comanda, alla progressiva Km 49+617, a metri 1.911 dal relativo segnale di 1^a categoria.
- Segnale luminoso di avviso, contrassegnato con la sigla "Avv S05", a una luce, ad un aspetto (G). Detto segnale è posto su palina indipendente, alla destra rispetto alla marcia dei treni cui comanda, alla progressiva Km 49+617, a metri 1.911 dal relativo segnale di 1^a categoria.
- Segnale luminoso di protezione con avviso accoppiato, contrassegnato con la sigla "S02" a due luci sovrapposte a quattro aspetti (R, G, V, R/G), sussidiato dal segnale di avanzamento e da segnalazione ausiliaria di limite di velocità (art. 51bis R.S.), entrambi normalmente spenti. Detto segnale, che comanda gli ingressi dei treni pari, è posto su palina indipendente, alla sinistra rispetto alla marcia dei treni cui comanda, alla progressiva Km 51+528, a metri 1.527 dal successivo segnale di 1^a categoria di corretto tracciato.
- Segnale luminoso di protezione con avviso accoppiato, contrassegnato con la sigla "S05" a due luci sovrapposte a quattro aspetti (R, G, R/G, Gx/Vx), sussidiato dal segnale di avanzamento e da segnalazione ausiliaria di limite di velocità (art. 51bis R.S.), entrambi normalmente spenti. Detto segnale, che comanda gli ingressi dei treni pari dal binario dei dispari, è posto su palina indipendente, alla destra rispetto alla marcia dei treni cui comanda, alla progressiva Km 51+528, a metri 1.527 dal successivo segnale di 1^a categoria di corretto tracciato.

Segnalamento di partenza

Lato Messina :

- Segnale luminoso di partenza, contrassegnato con la sigla "S07ME", ad una luce a due aspetti (R, V), integrato da tabella triangolare (art. 51/1bis R.S.) recante l'indicazione di 60 km/h e sussidiato da segnale di avvio normalmente spento. Detto segnale, che comanda le partenze dei treni pari dal I binario, è posto su portale a sbalzo alla sinistra rispetto alla marcia dei treni cui comanda, alla progressiva Km 53+055.
- Segnale luminoso di partenza, contrassegnato con la sigla "S03ME", a due luci sovrapposte e a due aspetti (R, R/V) sussidiato dal segnale di avvio e da segnalazione ausiliaria di limite di velocità (art. 51bis R.S.), entrambi normalmente spenti. Detto segnale, che comanda le

**Descrizione dell'attivazione / modifica che apporta
variazioni al FCL**

partenze dei treni pari dal II binario, è posto su portale a sbalzo, alla destra rispetto alla marcia dei treni cui comanda (per questo, in testa, reca la freccia indicatrice), alla progressiva Km 53+055.

- Segnale luminoso di partenza, contrassegnato con la sigla "S04ME", ad una luce a due aspetti (R, V), sussidiato da segnale di avvio normalmente spento. Detto segnale, che comanda la partenza dei treni pari dal III binario, è posto su palina indipendente alla sinistra rispetto alla marcia dei treni cui comanda, alla progressiva Km 53+055.

Lato Palermo :

- Segnale luminoso di partenza, contrassegnato con la sigla "S07PA", ad una luce a tre aspetti (R, G, V), integrato da tabella triangolare (art. 51/1bis R.S.) recante l'indicazione di 60 km/h e sussidiato da segnale di avvio normalmente spento. Detto segnale, che comanda la partenza dei treni dispari dal I binario, è posto su portale a sbalzo alla sinistra rispetto alla marcia dei treni cui comanda, alla progressiva Km 52+560.
- Segnale luminoso di partenza, contrassegnato con la sigla "S03PA", ad una luce e a tre aspetti (R, G, V) sussidiato dal segnale di avvio normalmente spento. Detto segnale, che comanda le partenze dei treni dispari dal II binario, è posto su portale a sbalzo, alla sinistra rispetto alla marcia dei treni cui comanda alla progressiva Km 52+560.
- Segnale luminoso di partenza, contrassegnato con la sigla "S04PA", ad una luce ad un aspetto (R). Detto segnale, il superamento del quale permette l'istadamento dei treni dispari dal III binario sul binario dei pari, è posto su palina indipendente alla sinistra rispetto alla marcia dei treni cui comanda, alla progressiva Km 52+560.

In relazione alle modifiche al segnalamento di protezione e partenza sarà corrispondentemente e contestualmente adeguato il SST/SCMT di stazione.

1.2 Contestualmente all'attivazione suddetta e in dipendenza di essa, nella stazione di Campofelice, che sarà, quindi, costituita da 3 binari, verrà mantenuta un'unica zona elettrica Verde delimitata dai sezionatori n.3 e n.4 posti in corrispondenza del portale interno di stazione lato Palermo e dal sezionatore n.2 posto in corrispondenza del portale interno di stazione lato Messina che sostituisce il sezionatore n.1 che viene soppresso. I sezionatori n.3 e n.4 sono normalmente chiusi e telecomandabili dal DOTE di Contesse; il sezionatore n.2 è normalmente chiuso ed a manovra manuale.

Quanto esposto può essere visualizzato nello schematico T.E. di Campofelice di R. allegato alla presente.

**Descrizione dell'attivazione / modifica che apporta
 variazioni al FCL**

2	<p>Tratta Campofelice – Cefalù</p> <p>2.1 Sempre alla stessa ora e data di attivazione della presente CT, nella tratta in oggetto la stazione di Lascari verrà chiusa all'esercizio, con contestuale dismissione dell'impianto di sicurezza e del segnalamento di protezione e di partenza nelle due direzioni, e in sua vece verrà attivata una fermata (chiamata sempre Lascari) alla progressiva 57+482. Contestualmente alla chiusura della stazione di Lascari, il tratto di linea Campofelice – Cefalù costituirà unico tratto di linea con Blocco Conta -Assi. Per quanto riguarda la giurisdizione del DC, la sezione 2 verrà limitata da Campofelice a Fiumetorto, mentre, come DCO (sempre sezione 2) si estenderà da S.Agata a Campofelice.</p> <p>2.2 Dal punto di vista della T.E., in virtù della trasformazione in fermata della stazione di Lascari i sezionatori di stazione n.1 e n.2 sono soppressi ed è istituita un'unica zona elettrica per la tratta Campofelice(e) -Cefalù(e) delimitata dal sezionatore n.2 della stazione di Campofelice e dal sezionatore n.2 della stazione di Cefalù Gli allegati 3 e 4 sono esplicativi del presente punto e del precedente (2.1 e 2.2).</p> <p>2.3 Ancora in dipendenza della trasformazione in fermata della stazione di Lascari, i due PLA posti alle progressive km 59+855 e km 60+319, oggi, nel senso di marcia pari, comandati dai segnali di partenza di Lascari, verranno modificati a schema di principio V301 e dotati di segnali propri anche nel senso pari, come da schema IS allegato.</p>
----------	--

Variazioni al FCL

N° fasc.	pagine da sostituire	pagine da aggiungere	pagine sopresse senza sostituzione
151	6 1/6 2, 9/10, 11/12, 13/14	---	---
153	6 1/6 2, 17/18, 21 2/22, 23 2/23 3, 23 4/24, 26 1/26 2, 27/28, 33/34, 41/41 1, 41 2/42, 53/54, 57/57 1, 57 2/58	---	---

**Descrizione dell'attivazione / modifica che non apporta
variazioni al FCL**

A-Interessante l'attività del personale dei treni

1

Stazione di Campofelice di Roccella

1.1 Alle ore e data di attivazione della presente CT, nella stazione di Campofelice di Roccella verranno attivate delle modifiche al piano del ferro e, conseguentemente, all'apparato ACEI. In particolare la stazione sarà munita di un nuovo III binario di circolazione, la prosecuzione del quale, come si vede dal Piano Schematico allegato, costituirà la nuova linea verso Cefalù. L'attuale linea, infatti, prosecuzione del II binario, verrà messa fuori esercizio, e con essa gli enti ivi ricadenti.

La stazione di Campofelice avrà, quindi, tre binari di circolazione, ciascuno munito di segnalamento proprio di partenza ambo i lati, e i regimi di esercizio ammessi saranno SPT e EDCO.

A motivo delle suddette attivazioni, subiranno notevoli modifiche i segnali di protezione e partenza di stazione, pertanto è d'uopo descriverlo interamente, come faremo di seguito.

Segnalamento di protezione

Lato Messina :

Segnale luminoso di avviso contrassegnato con la sigla "Avv S06", a due luci sovrapposte a tre aspetti (G, Gx, Gx/Vx). Detto segnale è posto su palina indipendente, alla destra rispetto alla marcia dei treni cui comanda, alla progressiva Km 55+271, a metri 1.572 dal relativo segnale di 1^a categoria.

Segnale luminoso di protezione con avviso accoppiato, contrassegnato con la sigla "S06" a due luci sovrapposte a quattro aspetti (R, G, R/G, R/V), sussidiato dal segnale di avanzamento e da segnalazione ausiliaria di limite di velocità (art. 51bis R.S.), entrambi normalmente spenti. Detto segnale, che comanda gli ingressi dei treni dispari, è posto su palina indipendente, alla destra rispetto alla marcia dei treni cui comanda, alla progressiva Km 53+699, a metri 1.139 dal successivo segnale di 1^a categoria di corretto tracciato.

Lato Palermo :

Segnale luminoso di avviso, contrassegnato con la sigla "Avv S02", coincidente con il PBA 152, a due luci sovrapposte a quattro aspetti (G, R, V, Gx/Vx). Detto segnale è posto su palina indipendente, alla sinistra rispetto alla marcia dei treni cui comanda, alla progressiva Km 49+617, a metri 1.911 dal relativo segnale di 1^a categoria.

A-Interessante l'attività del personale dei treni

- Segnale luminoso di avviso, contrassegnato con la sigla "Avv S05", a una luce, ad un aspetto (G). Detto segnale è posto su palina indipendente, alla destra rispetto alla marcia dei treni cui comanda, alla progressiva Km 49+617, a metri 1.911 dal relativo segnale di 1^a categoria.
- Segnale luminoso di protezione con avviso accoppiato, contrassegnato con la sigla "S02" a due luci sovrapposte a quattro aspetti (R, G, V, R/G), sussidiato dal segnale di avanzamento e da segnalazione ausiliaria di limite di velocità (art. 51bis R.S.), entrambi normalmente spenti. Detto segnale, che comanda gli ingressi dei treni pari, è posto su palina indipendente, alla sinistra rispetto alla marcia dei treni cui comanda, alla progressiva Km 51+528, a metri 1.527 dal successivo segnale di 1^a categoria di corretto tracciato.
- Segnale luminoso di protezione con avviso accoppiato, contrassegnato con la sigla "S05" a due luci sovrapposte a quattro aspetti (R, G, R/G, Gx/Vx), sussidiato dal segnale di avanzamento e da segnalazione ausiliaria di limite di velocità (art. 51bis R.S.), entrambi normalmente spenti. Detto segnale, che comanda gli ingressi dei treni pari dal binario dei dispari, è posto su palina indipendente, alla destra rispetto alla marcia dei treni cui comanda, alla progressiva Km 51+528, a metri 1.527 dal successivo segnale di 1^a categoria di corretto tracciato.

Segnalamento di partenza

Lato Messina :

- Segnale luminoso di partenza, contrassegnato con la sigla "S07ME", ad una luce a due aspetti (R, V), integrato da tabella triangolare (art. 51/1bis R.S.) recante l'indicazione di 60 km/h e sussidiato da segnale di avvio normalmente spento. Detto segnale, che comanda le partenze dei treni pari dal I binario, è posto su portale a sbalzo alla sinistra rispetto alla marcia dei treni cui comanda, alla progressiva Km 53+055.
- Segnale luminoso di partenza, contrassegnato con la sigla "S03ME", a due luci sovrapposte e a due aspetti (R, R/V) sussidiato dal segnale di avvio e da segnalazione ausiliaria di limite di velocità (art. 51bis R.S.), entrambi normalmente spenti. Detto segnale, che comanda le partenze dei treni pari dal II binario, è posto su portale a sbalzo, alla destra rispetto alla marcia dei treni cui comanda (per questo, in testa, reca la freccia indicatrice), alla progressiva Km 53+055.
- Segnale luminoso di partenza, contrassegnato con la sigla "S04ME", ad una luce a due aspetti (R, V), sussidiato da segnale di avvio

A-Interessante l'attività del personale dei treni

normalmente spento. Detto segnale, che comanda la partenza dei treni pari dal III binario, è posto su palina indipendente alla sinistra rispetto alla marcia dei treni cui comanda, alla progressiva Km 53+055.

Lato Palermo :

Segnale luminoso di partenza, contrassegnato con la sigla "S07PA", ad una luce a tre aspetti (R, G, V), integrato da tabella triangolare (art. 51/1bis R.S.) recante l'indicazione di 60 km/h e sussidiato da segnale di avvio normalmente spento. Detto segnale, che comanda la partenza dei treni dispari dal I binario, è posto su portale a sbalzo alla sinistra rispetto alla marcia dei treni cui comanda, alla progressiva Km 52+560.

Segnale luminoso di partenza, contrassegnato con la sigla "S03PA", ad una luce e a tre aspetti (R, G, V) sussidiato dal segnale di avvio normalmente spento. Detto segnale, che comanda le partenze dei treni dispari dal II binario, è posto su portale a sbalzo, alla sinistra rispetto alla marcia dei treni cui comanda alla progressiva Km 52+560.

Segnale luminoso di partenza, contrassegnato con la sigla "S04PA", ad una luce ad un aspetto (R). Detto segnale, il superamento del quale permette l'istadamento dei treni dispari dal III binario sul binario dei pari, è posto su palina indipendente alla sinistra rispetto alla marcia dei treni cui comanda, alla progressiva Km 52+560.

In relazione alle modifiche al segnalamento di protezione e partenza sarà corrispondentemente e contestualmente adeguato il SST/SCMT di stazione.

1.2 Contestualmente all'attivazione suddetta e in dipendenza di essa, nella stazione di Campofelice, che sarà, quindi, costituita da 3 binari, verrà mantenuta un'unica zona elettrica Verde delimitata dai sezionatori n.3 e n.4 posti in corrispondenza del portale interno di stazione lato Palermo e dal sezionatore n.2 posto in corrispondenza del portale interno di stazione lato Messina che sostituisce il sezionatore n.1 che viene soppresso. I sezionatori n.3 e n.4 sono normalmente chiusi e telecomandabili dal DOTE di Contesse; il sezionatore n.2 è normalmente chiuso ed a manovra manuale.

Quanto esposto può essere visualizzato nello schematico T.E. di Campofelice di R. allegato alla presente.

2
Tratta Campofelice – Cefalù

2.1 Sempre alla stessa ora e data di attivazione della presente CT, nella tratta in oggetto la stazione di Lascari verrà chiusa all'esercizio, con contestuale dismissione dell'impianto di sicurezza e del segnalamento di

A-Interessante l'attività del personale dei treni

protezione e di partenza nelle due direzioni, e in sua vece verrà attivata una fermata (chiamata sempre Lascari) alla progressiva 57+482.
Contestualmente alla chiusura della stazione di Lascari, il tratto di linea Campofelice – Cefalù costituirà unico tratto di linea con Blocco Conta -Assi. Per quanto riguarda la giurisdizione del DC, la sezione 2 verrà limitata da Campofelice a Fiumetorto, mentre, come DCO (sempre sezione 2) si estenderà da S.Agata a Campofelice.

2.2 Dal punto di vista della T.E., in virtù della trasformazione in fermata della stazione di Lascari i sezionatori di stazione n.1 e n.2 sono soppressi ed è istituita un'unica zona elettrica per la tratta Campofelice(e) -Cefalù(e) delimitata dal sezionatore n.2 della stazione di Campofelice e dal sezionatore n.2 della stazione di Cefalù
Gli allegati 3 e 4 sono esplicativi del presente punto e del precedente (2.1 e 2.2).

2.3 Ancora in dipendenza della trasformazione in fermata della stazione di Lascari, i due PLA posti alle progressive km 59+855 e km 60+319, oggi, nel senso di marcia pari, comandati dai segnali di partenza di Lascari, verranno modificati a schema di principio V301 e dotati di segnali propri anche nel senso pari, come da schema IS allegato.

B-Non Interessante l'attività del personale dei treni

Prescrizioni ai treni

Le Prescrizioni dovranno essere consegnate ai treni per i 30 giorni successivi all'attivazione

A tutti i treni pari e dispari interessati, a cura delle stazioni che compilano il riepilogo delle prescrizioni di movimento, **dallo stesso giorno di attivazione** della presente Circolare e **per trenta giorni consecutivi** dovrà essere praticata la seguente prescrizione:

“Come da C.T. n°11/2016 della DTP Palermo in vostro possesso:

- *nella stazione di Campofelice di Roccella modificato piano del ferro con attivazione III binario e attivato un nuovo segnalamento di protezione e partenza;*
- *stazione di Lascari chiusa all'esercizio (in sua vece attivata la*

Prescrizioni ai treni

Le Prescrizioni dovranno essere consegnate ai treni per i 30 giorni successivi all'attivazione

- fermata di Lascari al Km 57+482) e dotati di segnali propri nel senso pari i PLA Km 59+855 e km 60+319.*
- *tratto di linea Cefalù – Campofelice di R. gestito con Dirigente Centrale Operativo con Sistema Comando e Controllo (SCC) avente Posto Centrale a Palermo.”*

F dallo stesso giorno di attivazione della presente Circolare e **fino nuovo avviso** dovrà essere praticata la seguente prescrizione :

“Come da C.T. n° 11/2016 della DTP Palermo in vostro possesso, nel tratto di linea Campofelice di R. – Cefalù (e viceversa) non utilizzate le Sigle Complementari in vostro possesso.”

Distribuzione e Conferme

- 1) Le Strutture di RFI e le Imprese Ferroviarie che ricevono la presente CT dovranno confermarne il ricevimento a questa Direzione Territoriale Produzione di Palermo seguendo l'apposita procedura telematica o, in caso di sua inefficienza, con l'apposito modulo al numero di fax 804-3116.
- 2) Le Strutture di RFI che ricevono questa CT dovranno riprodurla e consegnarla al personale dipendente interessato, ricevendone conferma.
- 3) La presente CT dovrà essere conservata per 30 giorni dall'entrata in vigore.

Il Direttore Territoriale Produzione

Carmelo Rogolino

 RFI RETE FERROVIARIA ITALIANA GRUPPO FERROVIE DELLO STATO ITALIANE	<i>Circolare Territoriale</i>	
RFI DP/DTP_PA	CT 11/2016	PAGINA 12 DI 12

Pagina lasciata intenzionalmente in bianco

N° Agg.	Circ. Terr.le	Pagine modificate	In vigore dal
92	18/2014	61/62, 7/8, 11/12, 17/18, 19/20	07/09/14
93	19/2014	61/62, 11/12, 13/14	30/10/14
94	23/2014	61/62, 7/8, 9/10	21/12/14
95	1/2015	61/62, 15/16	01/02/15
96	2/2015	61/62, 15/16	15/03/15
97	3/2015	61/62, 15/16	10/05/15
98	5/2015	61/62, 7/8, 25/26, 27/28, 29/30 31/32	14/07/15
99	6/2015	61/62, 19/20, 21/22	26/07/15
100	8/2015	61/62, 15/16	11/10/15
101	9/2015	61/62, 51/52, 61/62, 71/72, 73/74, 75/76, 77/78	15/11/15
102	10/2015	61/62, 9/10, 15/16	29/11/15
103	11/2015	3/4, 61/62, 9/10, 11/12, 13/14, 15/16, 17/18, 23/24, 25/26, 31/32, 41/42, 43/44, 93/94	19/12/15
104	1/2016	61/62, 9/10	14/01/16
105	2/2016	61/62, 9/10, 15/16	24/01/16
106	5/2016	61/62, 41/42, 43/44, 85/86, 89/90, 91/92, 93/94, 95/96, 97/98, 99/100, 101/102	08/05/16
107	6/2016	61/62, 81/82	29/05/16
108	9/2016	61/62, 9/10, 11/12, 13/14, 95/96	03/09/16
109	10/2016	61/62, 13/14, 41/42, 43/44, 91/92, 101/102	11/09/16
110	11/2016	61/62, 9/10, 11/12, 13/14	18/12/16



Sez. 3

**GRAFICO DELLE LINEE DELLA DTP DI PALERMO
ANDAMENTO PLANIMETRICO**

PALERMO C.L.E

linee a doppio binario elettrificate

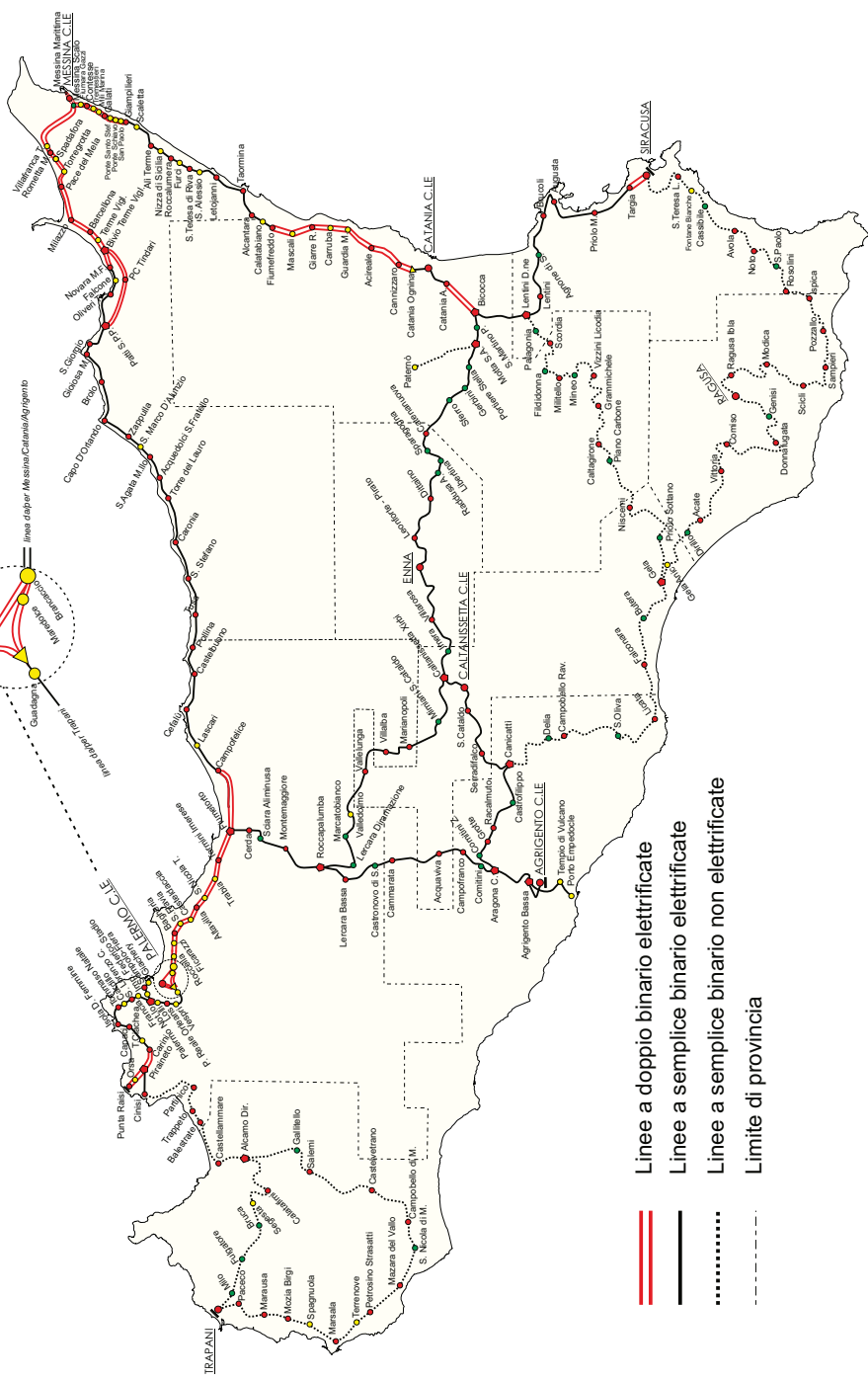

- ==== Linee a doppio binario elettrificate
- _____ Linee a semplice binario elettrificate
- Linee a semplice binario non elettrificate
- - - - - Limite di provincia

Sez. 4**ELENCO DEI FASCICOLI LINEE DELLA DTP**

F.L. 152	LINEA:	MESSINA C.LE – SIRACUSA
F.L. 153	LINEA:	MESSINA C.LE – PALERMO C.LE BIVIO TERME VIGLIATORE – PATTI S.P.P.
F.L. 154	LINEA:	CATANIA C.LE – GELA
F.L. 155	LINEE:	CATANIA C.LE – AGRIGENTO C.LE AGRIGENTO B. – P. EMPEDOCLE MOTTA S.A. – PATERNO'
F.L. 156	LINEA:	AGRIGENTO C.LE – PALERMO C.LE
F.L. 157	LINEA:	CALTANISSETTA C.LE – PALERMO C.LE
F.L. 158	LINEE:	PALERMO C.LE – PIRAINETO – PUNTA RAISI/TRAPANI PALERMO C.LE – PALERMO SAMPOLO (<i>GIACHERY</i>) ALCAMO D.NE – CASTELVETRANO – TRAPANI
F.L. 159	LINEA:	CALTANISSETTA XIRBI – GELA – SIRACUSA

Sez. 5	SISTEMI PARTICOLARI DI ESERCIZIO DELLE LINEE
---------------	---

Dirigente Centrale

SEDE	SEZIONE	GIURISDIZIONE	ANNOTAZIONI
Palermo	1 ^a	Palermo C.le – Carini PA Notarbartolo – PA Sampolo	Il DC svolge anche funzioni di DCO per il tratto Carini – Punta Raisi
	2 ^a	Campofelice – Fiumetorto	Il DC svolge anche funzioni di DCO per i tratti: S.Agata M. – Campofelice e Fiumetorto – Palermo C.le
	3 ^a	Villa S. Giovanni – Messina M	Il DC svolge anche funzioni di DCO per i tratti: Messina – S. Agata M , Bivio T.V. – Patti SPP (diramata), Messina - Giampilieri
	4 ^a	Cannizzaro – Bicocca	Il DC svolge anche funzioni di DCO per il tratti Giampilieri – Cannizzaro e Bicocca - Siracusa

Dirigente Centrale Operativo su linee CTC

SEDE	SEZIONE	GIURISDIZIONE	ANNOTAZIONI
Palermo	1 ^a	Carini – Piraineto - Punta Raisi	Il DCO telecomanda normalmente anche Piraineto, stazione porta per la linea Piraineto – Trapani (via Milo).
	7 ^a	Gela – Siracusa	
	8 ^a	Lentini Dir. – Gela - Canicatti	
	9 ^a	Piraineto ^(e) – Trapani (via Milo)	Piraineto, stazione porta, è normalmente telecomandata dal DCO Sez 1 ^a
	10 ^a	Alcamo D.ne – Trapani (via C.vetrano)	
	11 ^a	Fiumetorto - Roccapalumba Roccapalumba – Aragona C.re Aragona C.re – Agrigento C.le Aragona C.re – Canicatti	
	12 ^a	Bicocca – Caltanissetta Xirbi Caltanissetta Xirbi – Roccapalumba Caltanissetta Xirbi – Canicatti	

Dirigente Centrale Operativo su linee CTC con SCC

SEDE	SEZIONE	GIURISDIZIONE	ANNOTAZIONI
Palermo	2 ^a	S.Agata M. (e) – Campofelice (e) Fiumetorto – Palermo C.le	Il DCO svolge anche funzioni di DC per la tratta Campofelice – Fiumetorto
	3 ^a	Messina C.le (*) – S. Agata M. (i) Bivio T.V. – Patti S.P.P. (linea diramata) Messina C.le (*) – Giampilieri (i)	Il DCO telecomanda normalmente Giampilieri, stazione porta per il tratto Giampilieri – Messina C.le, e anche S.Agata M., stazione porta per il tratto S.Agata M.- Campofelice Il DCO svolge anche funzioni di DC per il tratto Villa S. Giovanni - Messina M. (*) Stazione porta intermedia
	4 ^a	Giampilieri (e) - Cannizzaro Bicocca - Siracusa	Il DCO di questa Sezione svolge anche funzioni di DC per il tratto Cannizzaro – Bicocca

Nota: Le giurisdizioni riportate sono normalmente assegnate alle sezioni indicate ma, all’occorrenza, le stesse possono essere variate, anche accorpando o suddividendo le sezioni, in relazione alle tratte minime di seguito riportate, ognuna gestita da DCO o DCO/DC:

Messina (i) – Patti S.P.P. (i)	Messina (e) – Giampilieri (i)
Patti S.P.P. (e) – S.Agata M. (i)	Giampilieri (e) – Taormina (i)
S.Agata M. (e) – Castelbuono (e)	Taormina (e) – Siracusa (i)
Castelbuono (i) – Campofelice (e)	
Campofelice (e) – Fiumetorto (e)	
Fiumetorto (i) – Palermo C.le (e)	

Tutte le località di servizio riportanti la condizione di “inclusa”, quando di confine fra due giurisdizioni, fungono da stazione porta verso il tratto limitrofo di giurisdizione diversa e, in tale direzione, l’esercizio ferroviario è svolto anche nel rispetto di specifiche norme locali che disciplinano i rapporti fra i due DCO interessati (norme redatte a supplire i relativi attrezzaggi impiantistici non previsti in quanto trattasi di unico impianto SCC da Palermo a Siracusa con unico posto di comando). In caso di loro presenziamento, per l’inoltro dei treni nelle due direzioni, il DM si relaziona esclusivamente con il DCO che ha giurisdizione sul tratto in cui le stesse sono incluse.

Servizio a spola

LINEA		NOTE
Agrigento Bassa – Porto Empedocle		Vedi FL 155
Tratti di linea attrezzati con SSC		
FL	LINEE e TRATTI di LINEA	NOTE
154	Lentini Dir. (e) – Gela (e)	
155	Agrigento Bassa (e) – Porto Empedocle (i)	
158	Cinisi (e) - Trapani (i) Alcamo Dir.(i) – Castelvetro – Trapani (i)	
159	Comiso (e) – Siracusa (e)	

Tratti di linea attrezzati con SCMT

FL	LINEE e TRATTI di LINEA	NOTE
152	Messina C.le (i) – Siracusa (i)	
153	Messina C.le (i) – Palermo C.le (i) <i>(linee diretta e diramata)</i>	
155	Catania C.le (i) – Bicocca (i) Bicocca (i) - Caltanissetta Xirbi (i) Caltanissetta Xirbi (i) – Canicatti (i) Canicatti (i) – Aragona C. (i) Aragona C. (i) – Agrigento C.le (i)	
	156	Agrigento C.le (i) – Aragona C. (i) Aragona C. (i) – Palermo C.le (i)
157	Caltanissetta C.le (i) – Palermo C.le (i)	
158	Palermo C.le (i)–Piraineto (i)–Punta Raisi/Cinisi (i) Palermo C.le (i)– Palermo Sampolo <i>(Giachery)</i> (i)	
	159	Caltanissetta Xirbi (i) – Canicatti (i) – Gela (i) – Comiso (i)

Dirigente Coordinatore Movimento (DCCM)

SEDE	GIURISDIZIONE	NOTE
Palermo	Tutte le linee della DTP	804 3923 FS - 091 603 3923 telecom 804 3169 Fax FS - 091 603 3169 fax telecom 3138042748 Cell. 71140114 (Associato GSM-R)

Dirigente Coordinatore Infrastrutture (DCEI)

SEDE	GIURISDIZIONE	NOTE
Palermo	Tutte le linee della DTP	8045615 - 8045607 FS 3138096300 Cell. 800104334-6 N° Verde 8045504 Fax FS 091 6162028 Telecom

N° Agg.	Circ. Comp.	Pagine modificate	In vigore dal
61	7/2009	5/6 - 6 ₁ /6 ₂ - 33/34 - 39/40 - 53/54 - 59/60	21/04/09
62	10/2009	6 ₁ /6 ₂ - 23 ₄ /24 - 27/28 - 33/34 - 41/42 - 43/44 - 51/52 - 55/56 - 57/58	31/07/09
63	11/2009	6 ₁ /6 ₂ - 9/10 - 15/16 - 23/23 ₁ - 23 ₂ /23 ₃ - 23 ₄ /24 - 31/32 - 35/36 - 37/38 - 39/40 - 53/54 - 59/60 - 61/62 - 63/64	09/08/09
64	12/2009	6 ₁ /6 ₂ - 15/16 - 21/22 - 23/23 ₁ - 23 ₂ /23 ₃ - 25/26 - 27/28 - 31/32 - 35/36 - 37/38 - 51/52 - 53/54 - 61/62 - 63/64	22/11/09
65	1/2010	6 ₁ /6 ₂ - 35/36 - 37/38 - 61/62 - 63/64	15/01/10
66	7/2010	5/6 - 6 ₁ /6 ₂ - 7/8 - 26 ₁ - 41/42 - 43/44 - 55/56 - 57/58	16/05/10
67	8/2010	6 ₁ /6 ₂ - 31/32 - 41/42 - 43/44 - 51/52 - 55/56 - 57/58	18/07/10
68	10/2011	6 ₁ /6 ₂ - 11/12 - 13/14 - 19/20 - 21/21 ₁ - 21 ₂ /22 - 23 ₂ /23 ₃	01/04/11
69	11/2011	6 ₁ /6 ₂ - 21 ₂ /22 - 26 ₁ /26 ₂ - 23 ₂ /23 ₃ - 57/58	08/04/11
70	22/2011	6 ₁ /6 ₂ - 41/42 - 57/58	03/07/11
71	23/2011	6 ₁ /6 ₂ - 9/10 - 11/12 - 13/14 - 21 ₂ /22	10/07/11
72	24/2011	6 ₁ /6 ₂ - 37/38 - 59/60	24/07/11
73	32/2011	6 ₁ /6 ₂ - 11/12 - 21 ₂ /22	10/09/11
74	33/2011	6 ₁ /6 ₂ - 21 ₂ /22 - 26 ₁ /26 ₂ - 41/42 - 57/58	25/09/11
75	42/2011	6 ₁ /6 ₂ - 23 ₂ /23 ₃ , 41/42, 57/58	27/11/11
76	14/2012	6 ₁ /6 ₂ - 19/20 - 21/21 ₁	20/09/12
77	18/2012	6 ₁ /6 ₂ - 41/42 - 43/44 - 55/56 - 57/58	22/11/12
78	22/2012	6 ₁ /6 ₂ - 21/21 ₁ - 23 ₄ /24 - 27/28 - 35/36 - 37/38 - 39/40 - 41/42 - 43/44 - 55/56 - 57/58 - 59/60 - 61/62 - 63/64	16/12/12
79	26/2012	6 ₁ /6 ₂ - 39/40 - 59/60	22/12/12
80	03/2013	6 ₁ /6 ₂ - 39/40 - 59/60	26/02/13
81	14/2013	6 ₁ /6 ₂ - 41/42 - 43/44 - 55/56 - 57/58 - 61/62	01/07/13
82	16/2013	6 ₁ /6 ₂ - 15/16	04/10/13
83	23/2013	6 ₁ /6 ₂ - 9/10 - 23/24	15/12/13
84	2/2014	6 ₁ /6 ₂ - 15/16 - 23 ₂ /23 ₃ - 33/34 - 41/42 - 53/54 - 57/58	20/01/14
85	03/2014	6 ₁ /6 ₂ - 25/26	21/01/14
86	5/2014	6 ₁ /6 ₂ - 9/10	10/02/14
87	6/2014	6 ₁ /6 ₂ - 15/16 - 17/18 - 19/20 - 21/21 ₁	09/03/14
88	7/2014	6 ₁ /6 ₂ - 41/42 - 43/44 - 55/56 - 57/58 - 61/62	25/03/14
89	10/2014	6 ₁ /6 ₂ - 81/82 - 83/84 - 85/86	02/06/14
90	12/2014 13/2014	6 ₁ /6 ₂ - 7/8 - 21 ₂ /22 - 27/28 - 39/40 - 59/60	25/06/14
91	15/2014	6 ₁ /6 ₂ - 21 ₂ /22	20/07/14

N° Agg.	Circ. Terr.	Pagine modificate	In vigore dal
92	18/2014	6 ₁ /6 ₂ – 9/10 – 11/12 – 21/21 ₁	07/09/14
93	21/2014	6 ₁ /6 ₂ – 33/34 – 39/40 – 53/54 – 59/60	27/11/14
94	23/2014	6 ₁ /6 ₂ – 33/34 – 41/42 – 43/44 – 51/52 – 55/56 – 57/58	21/12/14
95	4/2015	6 ₁ /6 ₂ – 7/8 – 26 ₁ /26 ₂ – 31/32 – 33/34 – 35/36 – 37/38 – 39/40 – 41/42 – 43/44 – 53/54 – 55/56 – 57/58 – 59/60 – 61/62 – 63/64	15/05/15
96	11/2015	3/4 – 6 ₁ /6 ₂ – 11/11 ₁ – 11 ₂ /12 – 13/13 ₁ – 13 ₂ /14 – 15/16 – 17/18 – 21/22 – 23 ₂ /23 ₃ – 23 ₄ /24 – 26 ₁ /26 ₂ – 27/28 – 31/32 – 33/34 – 41/42 – 43/44 – 51/52 – 55/56 – 57/58 – 83/84 – 85/86 – 91/92	19/12/15
97	1/2016	6 ₁ /6 ₂ – 11/11 ₁	14/01/16
98	2/2016	6 ₁ /6 ₂ – 17/18 – 31/32 – 33/34 – 41/41 ₁ – 41 ₂ /42 – 51/52 – 53/54 – 55/56 – 57/57 ₁ – 57 ₂ /58	24/01/16
99	7/2016	6 ₁ /6 ₂ – 39/40 – 59/60	12/06/16
100	11/2016	6 ₁ /6 ₂ – 17/18 – 21 ₂ /22 – 23 ₂ /23 ₃ – 23 ₄ /24 – 26 ₁ /26 ₂ – 27/28 – 33/34 – 41/41 ₁ – 41 ₂ /42 – 53/54 – 57/57 ₁ – 57 ₂ /58	18/12/16

● Segnale ubicato a sinistra

■ Segnale ubicato a destra

SENSO DI MARCIA	LOCALITA' O PUNTI DELLA LINEA	AVVISO	PROTEZIONE	PARTENZA	PROTEZIONE P.L.	DI BLOCCO	2ª CATEGORIA	VISIBILITA' IN METRI	BINARI INTERESSATI	ANNOTAZIONI
Pari	Cefalù			■					3°	
Dispari	Fiumetorto			■					5°	Binario di corsa illegale per gli arrivi
Pari	Fiumetorto			●					3°	Binario di corsa - di destra per gli arrivi - illegale per le partenze
Pari	Campofelice			■					2°	Binario di corsa - per le partenze -illegale per gli arrivi
Pari	Campofelice	■	■						2° - 1°	Provenienze binario illegale
Dispari	Campofelice	■	■						Tutti e tre	

Sez. 4.13 FL	NORME PARTICOLARI PER L'ESERCIZIO DELLE LINEE O TRATTI DI LINEA
---------------------	--

p.m.

p.m.

- una prima valutazione del **numero di viaggiatori** eventualmente **coinvolti** e necessità di **interventi di soccorso esterni** (autoambulanze, vigili del fuoco, ecc).

Inoltre, per quanto di competenza, dovrà essere specificato:

- il numero di identificazione ed il codice delle merci trasportate (n° ONU nel caso di merci pericolose, eventuali effetti/sintomi riscontrati), eventuali iscrizioni o etichette di pericolo applicate ai veicoli in composizione;
- l'eventuale necessità della locomotiva di soccorso (preavviso di richiesta da formalizzare secondo le disposizioni vigenti);
- l'eventuale necessità del carro soccorso;
- l'eventuale necessità di disalimentazione della linea aerea di contatto.

Se non fosse possibile utilizzare alcun mezzo di comunicazione in dotazione fra il personale del treno ed il DM/DC/DCO indicati, al fine di consentire l'organizzazione del soccorso eventualmente necessario, il personale del treno fermo dovrà individuare il mezzo più idoneo ed immediato per avvisare quanto prima il DM/DC/DCO, (apparecchiature di comunicazione personali o dei viaggiatori, avviso tramite il personale di altro treno eventualmente in circolazione sul binario attiguo, uscita a piedi dalla galleria, ecc).

Sez. 4.16 FL	AUTORIZZAZIONE ALLA PARTENZA CON COMUNICAZIONE REGISTRATA DEL REGOLATORE DELLA CIRCOLAZIONE
---------------------	--

In questa sezione è riportato, secondo l'ordine alfabetico, l'elenco delle stazioni relative al FL, munite di segnali di partenza comuni a più binari, nelle quali la partenza del treno è subordinata all'autorizzazione del regolatore della circolazione nei casi previsti dal Regolamento sui segnali in uso sulla infrastruttura ferroviaria nazionale.

Stazione	Binari muniti di segnale di partenza comune	Segnalamento integrativo	Destinazione o senso di marcia
Messina C. le	11° - 12° - 13° e 14°	Non presenti	Treni dispari

Sez. 4.17 FL	DISABILITAZIONE DAL SERVIZIO
---------------------	-------------------------------------

In questa sezione è riportato secondo l'ordine alfabetico, l'elenco delle stazioni relative al FL, interessate alle disabilità programmate dal servizio

Impianti	dalle ore	alle ore	Annotazioni
--			

LINEA o TRATTO DI LINEA	Km	Note ⁽¹⁾	STAZIONI COLLEGATE
Messina C. - Palermo C.	101,500	Tel.	DCO - DOTE
	93,635	Tel.	" "
	88,350	Tel.	" "
	87,684	Tel.	" "
	87,269	Tel.	" "
	86,854	Tel.	" "
	84,887	Tel.	" "
	84,347	Tel.	" "
	83,150	Tel.	" "
	82,650	Tel.	" "
	79,531	Tel.	" "
	79,086	Tel.	" "
	78,641	Tel.	" "
	78,047	Tel.	" "
	77,561	Tel.	" "
	77,062	Tel.	" "
	77,054	Tel.	" "
	74,187	Tel.	" "
	73,722	Tel.	" "
	73,257	Tel.	" "
	72,909	Tel.	" "
	70,571	Tel.	" "
	70,058	Tel.	" "
	69,544	Tel.	" "
	69,030	Tel.	" "
	68,516	Tel.	DCO - DOTE
	67,865	Tel.	" "
	64,852	Tel.	" "
	64,153	Tel.	" "
	63,441	Tel.	" "
	60,319	Tel.	Campofelice – Fiumetorto
59,855	Tel.	" "	

LINEA o TRATTO DI LINEA	Km bin disp. - bin pari	Note (1)	STAZIONI COLLEGATE
Fiumetorto – Palermo C.	39,971 - 39,971	Tel.	Fiumetorto – DCO - DOTE
	39,250 - 39,250	Tel.	" "
	35,395 - 35,395	Tel.	DCO - DOTE.
	35,095 - 35,095	Tel.	" "
	31,295 - 31,295	Tel.	" "
	26,807 - 26,807	Tel.	" "
	25,239 - 25,239	Tel.	" "
	24,942 - 24,942	Tel.	" "
	24,225 - 24,170	Tel.	" "
	23,648 - 23,446	Tel.	" "
	18,300 - 18,300	Tel.	" "
	15,661 - 15,661	Tel.	" "
	9,328 -		" "
	9,212		" "
Bivio Terme Vigl.-Patti S.P.P (Linea Diramata)	173,480	Tel.	DCO - DOTE
	173,394	Tel.	" "
	169,759	Tel.	" "
	169,332	Tel.	" "
	168,905	Tel.	" "
	168,478	Tel.	" "
	168,051	Tel.	" "
	167,411	Tel.	" "
	166,910	Tel.	" "
	166,161	Tel.	" "
164,814	Tel.	" "	
(1) Tel. Telefono impiantato in piena linea allo scoperto, su stanti, su piantane di semaforo o simili, in nicchia; C.C. Telefono in Casa Cantoniera; Gar. Garitta; Ev. telefono d'utilizzazione eventuale, normalmente disinserito dal circuito (indicazione che può essere unita alle precedenti).			

pm

Sez. 4.20 FL	PRINCIPALI UTENZE TELEFONICHE
---------------------	--------------------------------------

Località di servizio		Numero associato telefonia mobile GSM-R
Sede a PALERMO	D.C. Sez. Villa S. Giovanni Mare – Messina C.le	71140901
	D.C.O. Sez. Messina C.le – S. Agata M.(i) Bivio T.V. – Patti S.P.P.(diramata)	
	D.C.O. Sez. S. Agata M.(e) – Campofelice (e) Fiumetorto – Palermo C.le	71140501
	D.C. Sez. Campofelice - Fiumetorto	
MESSINA MARITTIMA		70170102
MESSINA C.LE		70170002
MESSINA SCALO		70170202
CAMPOFELICE		70083202
FIUMETORTO		70133002
PALERMO C.LE		70201802 3138096405 3138093892

Altre utenze telefoniche	Numero associato	
Posto Centrale DOTE di Contesse	FS	GSM-R
NOTE1: con giurisdizione Messina-Palermo C.le	811-6330	71145203 71145403

Tablelle Limite Fermata SCMT/SCC

Nei prospetti seguenti è riportato, secondo l'ordine alfabetico in entrambi i sensi di marcia, l'elenco delle stazioni relative al FL, nelle quali esistono le tablelle di limite fermata SCMT e SSC.

SCMT					
Senso di marcia	Stazioni	Binario	Segnale	Ubicazione sx o dx	Distanza dal relativo segnale in metri
Treni dispari	Acquedolci - S.Fratello	1°	3Me	sx	18
		2°	4Me		
	Messina C. (FV)	1°	A	sx	35
		2°	B		11
		3°	C		13,5
		5°	D		21
		11°	L		120
		12°			119
		13°			65
		14°			26
Treni pari	Brolo Ficarra	1°	4Me	sx	14,7
	S. Agata di M.	4°	6Me	sx	9

Non sono presenti PI posticipati e nemmeno binari dotati di segnali di partenza muniti del secondo PI attivabile mediante apposito dispositivo.

SSC					
Senso di marcia	Stazioni	Binario	Segnale	Ubicazione sx o dx	Distanza dal relativo segnale in metri
(p.m.)					

Località e binari muniti di segnali di avvio e/o avanzamento applicati agli indicatori alti di partenza (art. 51/6 e 51bis/2 R.S.)

Stazione	Binario	Segnale	Ubicazione	Lato
Palermo C.	I "bin.Palermo C.le"	Avanzamento	(a)	Messina/Trapani
	II "bin.Palermo C.le"		(b)	
	III "bin.Palermo C.le"		(b)	
	IV "bin.Palermo C.le"		(b)	
	V "bin.Palermo C.le"		(b)	
	VI "bin.Palermo C.le"		(b)	
	VII "bin.Palermo C.le"		(a)	
	VIII "bin.Palermo C.le"		(b)	
	IX "bin.Palermo C.le"		(a)	
	X "bin.Palermo C.le"		(b)	
I "bin. Brancaccio"	IV "bin. Brancaccio"	Avvio	(b)	Messina
			(b)	
			(b)	

- (a) Lato opposto rispetto al successivo segnale di partenza.
(b) Stesso lato rispetto al successivo segnale di partenza.

Sez. 4.24 FL	LINEE SULLE QUALI È AMMESSO LO SCAMBIO DI COMUNICAZIONI VERBALI REGistrate FRA IL REGOLATORE DELLA CIRCOLAZIONE E L'AGENTE DI CONDOTTA
---------------------	---

Sulle linee e i tratti di linea e nelle località di servizio sotto indicati è ammesso lo scambio di comunicazioni verbali registrate fra il regolatore della circolazione e l'agente di condotta nei casi e con le modalità previste dalle apposite procedure di interfaccia:

Messina C.le (e) – Campofelice (e)
Bivio T. V. (i) – Patti S.P.P. (i) (Linea Diramata)
Fiumetorto (e) – Palermo C.le (e)

e nelle località di servizio comprese quando le stesse sono rette in regime di telecomando.

TRATTA PATTI S.PIERO PATTI - FIUMETORTO

Grado di frenatura	Velocità massima Km/h			Progr. chilom.	LOCALITA' DI SERVIZIO
	A	B	C		
I	95	100	105	162,35	PATTI S.PIERO PATTI
	85	90	95	158,21	S. Giorgio Cippo Km. 154,000
I	100	105	110	152,63	Gioiosa Marea Cippo Km. 152,000
	80	85	90	146,50	Brolo Ficarra Cippo Km. 141,000
I	100	105	110	138,64	Capo d'Orlando-Naso Cippo Km. 138,000
	I	110	120	132,72	Zappulla
129,22				S. Marco D'Al.-T.	
I	95	100	105	125,28	S. Agata di M.
				120,27	Acquedolci-S.Fratello Cippo Km. 120,000
I	95	100	105	Cippo Km. 116,000	
	100	110	120	113,85	TORRE DEL LAURO Cippo Km. 107,000
I	95	100	110	106,83	Caronia Cippo Km. 102,000
	90	95	100	Cippo Km. 99,000	
I	75	80	80	98,01	S. Stefano di C. Cippo Km. 90,000
	85	90	90	89,27	Tusa Cippo Km. 88,000
I	75	80	85	81,77	Pollina-S.M.C. Sbocco Gall. S. Maria Km 77,107 P.L.A. ■ Km. 77,062
	II	85	90	95	75,43
95		95	100	Sbocco Gall. Carbone Km 68,516	
I	90	80	80	66,79	Cefalù Cippo Km.64,000 P.L.A. ■ Km. 60,319 P.L.A. ■ Km. 59,855
				Cippo Km. 59,000	
III	140	140	140	57,48	<i>Lascafi</i> Cippo Km. 57,000
	I	160	160	52,79	Campofelice Cippo Km. 51,000
120		130	130	Cippo Km. 45,000	
I	120	130	130	43,22	FIUMETORTO

Velocità massima Km/h		Grado di frenatura
bin DESTRA o ILLEGALE		
A		

90		I
----	--	---

TRATTA FIUMETORTO - PALERMO C.

Grado di frenatura	Velocità massima Km/h			Progr. chilom.	LOCALITA' DI SERVIZIO
	A	B	C		
I	120	130	130	I	(da Catania e Agrigento) 43,22 FIUMETORTO
	90	95	100		I
I ₂	110	120	125	I	Cippo Km. 35,000
					I
I ₃	120	125	135	I	26,80 S. Nicola T.
				I	20,37 Altavilla M.
				I	18,29 Casteldaccia
				I	15,66 S.Flavia-Sol.-Port.
III	125	135	140	I	13,21 Bagheria
				I	9,27 Ficarazzi (*)
				I	4,36 Roccella (*)
				I	2,90 Palermo C./bin. Brancaccio (per Trapani via Mareolce)
				I	0,00 PALERMO C. (bin. Palermo C.le)

Velocità massima Km/h			Grado di frenatura	
Bin.DESTRA o ILLEGALE	A	B		C
	120	130	130	I
	90	95	100	
	110	120	125	I ₂
	120	125	135	I ₃
	125	135	140	III

120	130	130	I
90	95	100	
110	120	125	I ₂
120	125	135	I ₃
125	135	140	III

(*) Fermata priva di fabbricato viaggiatori e provvista di marciapiedi esterni all'interbinario.

LINEA MESSINA C. - PALERMO C.

Tratta Castelbuono - Campofelice

Trazione elettrica a c.c.

Esercizio con Dirigente Centrale Operativo (CTC/SCC) nel tratto: Castelbuono - Campofelice

Grado di prestazione	Ascesa %	Progressive chilometriche	Distanze parziali	LOCALITA' DI SERVIZIO	Posti di blocco	INDICAZIONI DI SERVIZIO E PROTEZIONE P.L.	Numero e capacità binari
10	8	75,434		Castelbuono	17	● (1) (2)	<u>1</u> 369
		74,983	0,451	P.L.		Segn. part. Castelbuono	
		72,909	2,074	P.L.A.		Segn. part. Castelbuono	
7	6	66,794	6,115	Cefalù	16	● (1) (2)	<u>2</u> 329-351
		66,320	0,474	P.L.		Segn. part. Cefalù	
		65,984	0,336	P.L.		Segn. part. Cefalù con PAI - PL	
		64,852	1,132	P.L.A.		Segn. part. Cefalù	
		64,153	0,699	P.L.A.		Segn. part. Cefalù	
		63,441	0,712	P.L.A.		Segn. part. Cefalù	
		60,319	3,122	P.L.A.		■ Segn. Km. 60,638 (3)	
		59,855	0,464	P.L.A.		■ Segn. Km. 60,638 (3)	
		57,482	2,373	<i>Lascauri</i>		●	
		52,793	4,689(*)	Campofelice		●	<u>2</u> 495 - 495

(1) Località di servizio normalmente telecomandata da D.C.O..

(2) In prossimità dei segnali di partenza lato Palermo esiste dispositivo R.A.R. suppletivo collegato in parallelo a quelli installati in asse al F.V.

(3) Disp. Com. Km. 63,400.

(*) Distanza reale non corrispondente alla differenza fra le progressive in quanto fra i cippi km 56 e 57 esiste chilometro lungo pari a 1084 metri.

LINEA MESSINA C. - PALERMO C.
Tratta Campofelice - Fiumetorto

Trazione elettrica a c.c.

Esercizio con Dirigente Centrale nel tratto:

Campofelice - Fiumetorto

PER I TRENI PERCORRENTI IL BINARIO DI SINISTRA

Grado di prestazione	Ascesa %	Progressive chilometriche	Distanze parziali	LOCALITA' DI SERVIZIO	Posti di blocco	INDICAZIONI DI SERVIZIO E PROTEZIONE P.L.	Numero e capacità binari
4	6	51,793		Campofelice	153	●	<u>2</u>
		51,000	0,793	Cippo		●	495
		50,864	0,136		P151	●	
		49,256	1,608		P149	●	
		47,714	1,542		P147	●	
		46,201	1,513		P145	●	
		45,000	1,201		Cippo	●	
8	7	43,219	1,781	FIUMETORTO		●	vari
							<u>372-572</u>

(1) La zona codificata inizia alla progressiva Km 51,548 e termina alla progressiva Km 44,424

LINEA MESSINA C. - PALERMO C.

Tratta Campofelice - Fiumetorto

Trazione elettrica a c.c.

Esercizio con Dirigente Centrale nel tratto:

Campofelice - Fiumetorto

PER I TRENI PERCORRENTI IL BINARIO DI DESTRA

Grado di prestazione	Ascesa %	Progressive chilometriche	Distanze parziali	LOCALITA' DI SERVIZIO	Posti di blocco	INDICAZIONI DI SERVIZIO E PROTEZIONE P.L.	Numero e capacità binari
4	6	51,793 51,000	0,793	Campofelice	153		2 495 - 495
				Cippo			
8	7	45,000	1,201	Cippo			
		43,219	1,781	<u>FIUMETORTO</u>		vari 372-572	

(1) La zona codificata inizia alla progressiva Km 51,548 e termina alla progressiva Km 44,424

LINEA MESSINA C. - PALERMO C.
Tratta Fiumetorto - Palermo C.le

Trazione elettrica a c.c.

Esercizio con Dirigente Centrale Operativo (CTC/SCC) nel tratto:

Fiumetorto - Palermo C.le

PER I TRENI PERCORRENTI IL BINARIO DI SINISTRA

Grado di prestazione	Ascesa %	Progressive chilometriche	Distanze parziali	LOCALITA' DI SERVIZIO	Posti di blocco	INDICAZIONI DI SERVIZIO E PROTEZIONE P.L.	Numero e capacità binari		
1	3	43,219		(da Agrigento e Catania) FIUMETORTO	143		vari		
		41,551	(*)1,574		P141				
		40,193	1,358		P139				
		40,025	0,168	R.T.B. (3)					
		38,820	1,205		P137				
		38,000	0,820	Cippo					
8	7	36,415	1,585	Termini Imerese	135		468-492		
		35,000	1,415	Cippo					
		34,601	0,399		P133				
		32,705	1,896		P131				
		2	4	31,286	1,419	Trabia			
				31,134	0,152		P129		
29,651	1,483				P127				
	5	27,967	1,684		P125				
		26,796	1,171	S. Nicola (Tonnara)					
		26,500	0,296		P123				
		24,521	1,979		P121				
		23,051	1,470		P119				
		11	9	20,368	2,683	Altavilla Milicia	117		1/489
18,624	1,744				P115				
18,291	0,333			Casteldaccia					
	8	17,213	1,078		P113				
		15,661	1,552	S.Flavia-Sol.-Port.					
		15,524	0,137	P.L.					
4	0	13,206	2,318	Bagheria	111		257-259		
		13,005	0,201	P.L.					
		11,334	1,671		P109				
		9,603	1,731		P107				
		6		9,270	0,333	Ficarazzi			
				8,000	1,270	Cippo			
1	2	7,894	0,106		P105				
		5,973	1,921		P103				
		5,772	0,201	Km 5,772					
		4,369	1,403	Roccella					
		4,201	0,168	Segnale Protezione EST					
		3,828	0,373	Dev. I.		(11)			
	2,903(***)	0,925	0,925	Palermo C./bin. Brancaccio			vari		
		2,745	0,158	Segnale Protezione INT2 di c.t. (per Trapani via Maredolce)					
		1,309	1,436	Segnale Protezione INT1		Fine codifica (2)			
	0,000(**)	1,309		PALERMO C. (bin. Palermo C.le)			vari		

(*) La distanza asteriscata è quella reale che non corrisponde alla differenza delle progressive chilometriche cui si riferisce per modifica di tracciato tra i cippi Km. 41 e Km. 39.

(**) Paraurti binario di corretto tracciato alla progressiva Km 0+045

(***) Progressiva riferita all'asse del F.V.

(1) Località di servizio normalmente telecomandata da D.C.O.

(2) La zona codificata inizia dalla progressiva Km. 42,146 e termina al segnale Protezione INT1 di Palermo C.le ubicato alla progressiva Km. 1,309.

(3) Apparecchiatura per il rilevamento termico delle boccole collegata, per liberi transiti, con i segnali di partenza (senso marcia treni dispari) del 2° e 3° binario di Termini Imerese.

(4) I segnali di protezione e di partenza del binario di corsa possono assumere carattere di permittività temporanea (art. 48/5 R.S.).

(5) La stazione di Bagheria è dotata di segnalamento plurimo di protezione.

(7) La tratta attrezzata con SCMT ha termine ai segnali di arresto dei binari di Palermo C.le.

(8) La stazione di Palermo C. è munita di segnalamento plurimo di protezione e partenza. Vedi Disposizioni Varie per Località di Servizio Sezione 3.1.

(9) La limitazione di velocità a 60 km/h interessa l'itinerario che ha origine dal segnale Protezione INT1 ed è imposta dai segnali fissi. In base alle condizioni di percorso, l'aspetto dei segnali stessi può imporre la limitazione di velocità a 30 km/h.

(10) Indicatore di direzione applicato ai segnali fissi aventi le specifiche di cui alla Sez.3.1 e posti alla fine dei "binari Brancaccio" dove è possibile svolgere servizio.

(11) La tabella EST applicata ai segnali di protezione non ha significato per i treni che dai "binari Brancaccio" di Palermo C.le vengono inoltrati verso Trapani.

TRATTO FIUMETORTO - PATTI S.PIERO PATTI

Grado di frenatura	Velocità massima Km/h			Progr. chilom.	LOCALITA' DI SERVIZIO
	A	B	C		
I	120	130	130	43,22	FIUMETORTO
Is	140	160	160		Cippo Km.45,000
		140	140	52,79	Campofelice
I	80	80	80		Cippo Km. 57,000
	90	95	100	57,48	Lascari
					Cippo Km. 59,000
					P.L.A. ■ Km. 59,855
					P.L.A. ■ Km. 60,319
					P.L.A. ■ Km. 63,441
	85				Cippo Km. 64,000
					P.L.A. ■ Km. 64,153
					P.L.A. ■ Km. 64,852
II		90	95	66,79	Cefalù
	75	80	85		Imbocco Gall. Carbone Km. 68,516
					Cippo Km. 72,000
I	85	90	90	75,43	Castelbuono
					Imbocco Gall. S. Maria Km 77,107
	75	80	80	81,77	Pollina-S.M.C.
					Cippo Km. 88,000
	90	95	100	89,27	Tusa
					Cippo Km. 90,000
	95	100	110	98,01	S. Stefano di C.-M.
					Cippo Km. 99,000
	100	110	120		Cippo Km. 102,000
	95	100	105	106,83	Caronia
	100	110	120	113,85	TORRE DEL LAURO
		105	110		Cippo Km. 116,000
					Cippo Km. 120,000
				120,27	Acquedolci-S. Fratello
				125,28	S. Agata di M.
				129,22	<i>S. Marco d'Al.-T.</i>
				132,72	Zappulla
	80	85	90		Cippo Km. 138,000
	100	105	110	138,64	Capo d'Orlando-Naso
					Cippo Km. 141,000
	85	90	95	146,50	Brolo-Ficarra
					Cippo Km. 152,000
	95	100	105	152,63	Gioiosa Marea
					Cippo Km. 154,000
				158,21	<i>S. Giorgio</i>
				162,35	PATTI-S.PIERO PATTI

Velocità massima Km/h		Grado di frenatura
bin DESTRA o ILLEGALE		
A		
90		I

TRATTA PATTI S.P.P. - MESSINA

Grado di frenatura	Velocità massima Km/h DIRETTA			Grado di frenatura	Velocità massima Km/h DIRAMATA			Progr. chilom.	LOCALITÀ DI SERVIZIO	Velocità massima Km/h BIN. ILLEG./DESTRA DIRAMATA			Grado di frenatura	Velocità massima Km/h BIN. ILLEG./DESTRA DIRETTA			Grado di frenatura
	A	B	C		A	B	C			A	B	C		A	B	C	
I ₂	135	145	150	I	90	95	100	162,35	PATTI - S. PIERO PATTI					135	145	150	I ₂
					100	105	110		Cippo Km.165,000								
								170,96	Oliveri Tindari								
								173,39	<i>Falcone</i>								
					90	95	100		Cippo Km.175,000								
				IV				178,35	Novara M.F.	90	95	100	IV				
	140	160	180						Imb. Gal. Madonna del Tindari Km 164,905					140	160	180	
IV								169,57	P.C. TINDARI								IV
		150	155						Cippo Km. 179,000						150	155	
								181,74 (1)	BIVIO TERME VIGLIATORE								
								180,30									
								181,04	<i>Terme Vigliatore</i>								
II								184,25	Barcellona Castr.								II
III								192,19	Milazzo								III
I ₄	160	180							Cippo Km. 196,000					160	180	I ₄	
								197,07	Pace del Mela								
II ₃								200,56	<i>Torregrotta (*)</i>								II ₃
III								203,77	<i>Spadafora (*)</i>								III
I ₃								206,01	Rometta Messinese								I ₃
I								208,13	<i>Villafranca T.</i>								
			170						Cippo Km. 210,000								I
III									Culmine Gall. Peloritani Km 214,917								III
	100	105	110						Cippo Km. 219,000					100	105	110	
	60	60	60						Cippo Km. 221,000					60	60	60	
I	--	--	--					222,28	MESSINA SCALO								I
								223,76	MESSINA C.								
									MESSINA M.								

(1) Progressiva riferita al binario dei disparti della linea diramata.

(*) Fermata priva di fabbricato viaggiatori e provvista di marciapiedi esterni all'interbinario.

LINEA PALERMO C. - MESSINA C.

Tratta Palermo C.le - Fiumetorto

Trazione elettrica a c.c.

Esercizio con Dirigente Centrale Operativo (CTC/SCC) nel tratto:

Palermo C.le - Fiumetorto

PER I TRENI PERCORRENTI IL BINARIO DI DESTRA

Grado di prestazione	Ascesa ‰	Progressive chilometriche	Distanze parziali	LOCALITA' DI SERVIZIO	Posti di blocco	INDICAZIONI DI SERVIZIO E PROTEZIONE P.L.	Numero e capacità binari	
9	6	0,000		PALERMO C. (bin. Palermo C.le)		(2) ● (9) 1 (10) 11 12 13 14 15 16 17 18 19 20 21 22 23 24 25 26 27 28 29 30 31 32 33 34 35 36 37 38 39 40 41 42 43 44 45 46 47 48 49 50 51 52 53 54 55 56 57 58 59 60 61 62 63 64 65 66 67 68 69 70 71 72 73 74 75 76 77 78 79 80 81 82 83 84 85 86 87 88 89 90 91 92 93 94 95 96 97 98 99 100 101 102 103 104 105 106 107 108 109 110 111 112 113 114 115 116 117 118 119 120 121 122 123 124 125 126 127 128 129 130 131 132 133 134 135 136 137 138 139 140 141 142 143 144 145 146 147 148 149 150 151 152 153 154 155 156 157 158 159 160 161 162 163 164 165 166 167 168 169 170 171 172 173 174 175 176 177 178 179 180 181 182 183 184 185 186 187 188 189 190 191 192 193 194 195 196 197 198 199 200 201 202 203 204 205 206 207 208 209 210 211 212 213 214 215 216 217 218 219 220 221 222 223 224 225 226 227 228 229 230 231 232 233 234 235 236 237 238 239 240 241 242 243 244 245 246 247 248 249 250 251 252 253 254 255 256 257 258 259 260 261 262 263 264 265 266 267 268 269 270 271 272 273 274 275 276 277 278 279 280 281 282 283 284 285 286 287 288 289 290 291 292 293 294 295 296 297 298 299 300 301 302 303 304 305 306 307 308 309 310 311 312 313 314 315 316 317 318 319 320 321 322 323 324 325 326 327 328 329 330 331 332 333 334 335 336 337 338 339 340 341 342 343 344 345 346 347 348 349 350 351 352 353 354 355 356 357 358 359 360 361 362 363 364 365 366 367 368 369 370 371 372 373 374 375 376 377 378 379 380 381 382 383 384 385 386 387 388 389 390 391 392 393 394 395 396 397 398 399 400 401 402 403 404 405 406 407 408 409 410 411 412 413 414 415 416 417 418 419 420 421 422 423 424 425 426 427 428 429 430 431 432 433 434 435 436 437 438 439 440 441 442 443 444 445 446 447 448 449 450 451 452 453 454 455 456 457 458 459 460 461 462 463 464 465 466 467 468 469 470 471 472 473 474 475 476 477 478 479 480 481 482 483 484 485 486 487 488 489 490 491 492 493 494 495 496 497 498 499 500 501 502 503 504 505 506 507 508 509 510 511 512 513 514 515 516 517 518 519 520 521 522 523 524 525 526 527 528 529 530 531 532 533 534 535 536 537 538 539 540 541 542 543 544 545 546 547 548 549 550 551 552 553 554 555 556 557 558 559 560 561 562 563 564 565 566 567 568 569 570 571 572 573 574 575 576 577 578 579 580 581 582 583 584 585 586 587 588 589 590 591 592 593 594 595 596 597 598 599 600 601 602 603 604 605 606 607 608 609 610 611 612 613 614 615 616 617 618 619 620 621 622 623 624 625 626 627 628 629 630 631 632 633 634 635 636 637 638 639 640 641 642 643 644 645 646 647 648 649 650 651 652 653 654 655 656 657 658 659 660 661 662 663 664 665 666 667 668 669 670 671 672 673 674 675 676 677 678 679 680 681 682 683 684 685 686 687 688 689 690 691 692 693 694 695 696 697 698 699 700 701 702 703 704 705 706 707 708 709 710 711 712 713 714 715 716 717 718 719 720 721 722 723 724 725 726 727 728 729 730 731 732 733 734 735 736 737 738 739 740 741 742 743 744 745 746 747 748 749 750 751 752 753 754 755 756 757 758 759 760 761 762 763 764 765 766 767 768 769 770 771 772 773 774 775 776 777 778 779 780 781 782 783 784 785 786 787 788 789 790 791 792 793 794 795 796 797 798 799 800 801 802 803 804 805 806 807 808 809 810 811 812 813 814 815 816 817 818 819 820 821 822 823 824 825 826 827 828 829 830 831 832 833 834 835 836 837 838 839 840 841 842 843 844 845 846 847 848 849 850 851 852 853 854 855 856 857 858 859 860 861 862 863 864 865 866 867 868 869 870 871 872 873 874 875 876 877 878 879 880 881 882 883 884 885 886 887 888 889 890 891 892 893 894 895 896 897 898 899 900 901 902 903 904 905 906 907 908 909 910 911 912 913 914 915 916 917 918 919 920 921 922 923 924 925 926 927 928 929 930 931 932 933 934 935 936 937 938 939 940 941 942 943 944 945 946 947 948 949 950 951 952 953 954 955 956 957 958 959 960 961 962 963 964 965 966 967 968 969 970 971 972 973 974 975 976 977 978 979 980 981 982 983 984 985 986 987 988 989 990 991 992 993 994 995 996 997 998 999 1000	vari	
		1,631	1,631	Segnale Partenza INT1				
		2,903(***)	1,272	(da Tra ani via Maredolce)				
		3,401	0,498	Palermo C./bin. Brancaccio				
		3,828	0,427	Segnale Partenza EST di c.t.		103d		vari
		4,369	1,466	Dev. U.				
		8,000	3,632	Roccella				
		8,738	0,738	Cippo		107d		
		9,270	0,532	Ficarazzi				
		13,005	3,735	P.L.				
2	4	13,206	0,201	Bagheria				
		15,524	2,318	P.L.				
		15,661	0,137	S. Flavia-Sol.-Port.				
		18,291	2,630	Casteldaccia				
5	5	20,368	2,077	Altavilla Milicia				
		26,440	6,072			P125d		
		26,796	0,356	S. Nicola (Tonnara)				
		30,191	3,395			P129d		
3	3	31,286	1,095	Trabia				
		35,000	3,714	Cippo				
		36,415	1,415	Termini Imerese				
		38,000	1,585	Cippo				
		40,025	2,025	R.T.B. (7)				
		43,219	3,100(**)	FIUMETORTO (er ri ento e Catania)				vari

(**) La distanza asteriscata è quella reale che non corrisponde alla differenza delle progressive chilometriche cui si riferisce per modifica di tracciato tra i cippi Km. 39 e Km. 41.

(***) Progressiva riferita all'asse del F.V.

(1) Località di servizio normalmente telecomandata da D.C.O.

(2) La tratta attrezzata con SCMT ha inizio dai segnali di partenza dei binari di Palermo C.le.

(3) p.m.

(4) La zona codificata inizia dal segnale Partenza INT1 ubicato alla progressiva chilometrica Km. 1,631 e termina alla progressiva Km. 42,146.

(5) La stazione di Bagheria è munita di segnalamento plurimo di partenza.

(6) I segnali di protezione e di partenza del binario di corsa possono assumere carattere di permissività temporanea (art. 48/5 R.S.).

(7) Apparecchiatura per il rilevamento termico delle boccole collegata, per liberi transiti, con i segnali di partenza (senso di marcia treni pari) del 5° binario di Fiumetorto.

(9) La stazione di Palermo C. è munita di segnalamento plurimo di protezione e partenza. Vedi Disposizioni Varie per Località di Servizio Sezione 3.1.

(10) Indicatore di direzione applicato ai segnali di partenza dei binari di Palermo C.le aventi le specifiche di cui alla Sez.3.1.

(11) La limitazione di velocità a 60 km/h interessa l'itinerario di partenza che ha origine dai binari di Palermo C.le ed è imposta dai segnali fissi. In base alle condizioni di percorso, l'aspetto dei segnali stessi può imporre la limitazione di velocità a 30 km/h.

(12) Segnale partenza EST ubicato alla fine dei "binari Brancaccio" di Palermo C.le dove è possibile svolgere servizio (vedi Sez.3.1).

LINEA PALERMO C. - MESSINA C.
Tratta Fiumetorto - Campofelice

Trazione elettrica a c.c.

Esercizio con Dirigente Centrale nel tratto:

Fiumetorto - Campofelice

PER I TRENI PERCORRENTI IL BINARIO DI SINISTRA

Grado di prestazione	Ascesa ‰	Progressive chilometriche	Distanze parziali	LOCALITA' DI SERVIZIO	Posti di blocco	INDICAZIONI DI SERVIZIO E PROTEZIONE P.L.	Numero e capacità binari
4	6	43,219		FIUMETORTO	144		vari 372-572
		45,000	1,781	Cippo			
		45,078	0,078		P146		
		46,480	1,402		P148		
		47,956	1,476		P150		
		49,617	1,661		P152		
		51,000	1,383	Cippo			
		75,434	0,451	Campofelice			

(1) La zona codificata inizia dalla progressiva Km 44,424 e termina alla progressiva Km 51,548

LINEA PALERMO C. - MESSINA C.
Tratta Fiumetorto - Campofelice

Trazione elettrica a c.c.

Esercizio con Dirigente Centrale nel tratto:

Fiumetorto - Campofelice

PER I TRENI PERCORRENTI IL BINARIO DI DESTRA

Grado di prestazione	Ascesa ‰	Progressive chilometriche	Distanze parziali	LOCALITA' DI SERVIZIO	Posti di blocco	INDICAZIONI DI SERVIZIO E PROTEZIONE P.L.	Numero e capacità binari	
4	6	43,219	1,781	FIUMETORTO		• ●	vari	
		45,000		Cippo		• ●	372-572	
							• ●	
							• ●	
		51,000	6,000	Cippo		• ●		
		75,434	0,451	Campofelice		• ●	2	
							495 - 495	

LINEA PALERMO C. - MESSINA C.
Tratta Campofelice - Castelbuono

Trazione elettrica a c.c.

Esercizio con Dirigente Centrale Operativo (CTC/SCC) nel tratto: Campofelice - Castelbuono

Grado di prestazione	Ascesa ‰	Progressive chilometriche	Distanze parziali	LOCALITA' DI SERVIZIO	Posti di blocco	INDICAZIONI DI SERVIZIO E PROTEZIONE P.L.	Numero e capacità binari
7	6	52,793		Campofelice	14		2
		57,482	4,689(*)	<i>Lascafi</i>			495 - 495
		59,855	2,373	P.L.A.		■ Segn. Km. 59,656 (6)	
		60,319	0,464	P.L.A.		■ Segn. Km. 59,656 (6)	
		63,441	3,122	P.L.A.		■ Segn. Km. 63,380 (3)	
		64,153	0,712	P.L.A.		■ Segn. Km. 63,380 (3)	
		64,852	0,699	P.L.A.		■ Segn. Km. 63,380 (3)	
		65,984	1,132	P.L.	←	Segn. prot. Cefalù con PAI - PL	
		66,320	0,336	P.L.	←	Segn. prot. Cefalù	
		9	8	66,794	0,474	Cefalù	16
72,909	6,115			P.L.A.		■ Segn. Km. 72,843 (5)	322-351
74,983	2,074			P.L.	←	Segn. prot. Castelbuono	
4	7	75,434	0,451	Castelbuono	17	(1)	1
							490

(1) Località di servizio normalmente telecomandata da D.C.O..

(3) Disp. Com. Km. 60,630.

(4) In prossimità del segnale di partenza lato Messina esiste dispositivo R.A.R. suppletivo collegato in parallelo a quelli installati in asse al F.V.

(5) Disp. Com. Km. 69,827.

(6) Disp. Com. Km. 57,793.

(*) Distanza non corrispondente alla differenza fra le progressive chilometriche per la presenza di chilometro lungo (pari a metri 1084) fra i cippi Km 56 e 57

Allegato n° 1 alla CT 11/2016 della DTP di Palermo

LINEA: MESSINA PALERMO

STAZIONE: CAMPOFELICE

INTERVENTO: Attivazione nuovo binario pari da Campofelice a Lascari

CAMPOFELICE



TABELLA ASPETTO SEGNALI

SEGNALE	FUNZIONE	ASPETTO
Avv.S06	AVVISO	G, Gx, Gx/Vx
S06	I CATEG.	R, G, R/G, R/V
S07PA	PARTENZA	R, V, G
S07PA	PARTENZA	R, V, G
S07PA	PARTENZA	R
S09ME	PARTENZA	R, V
S09ME	PARTENZA	R, R/V
S09ME	PARTENZA	R, V
S09V	AVVISO	G
S09V	I CATEG.	R, G, R/G, Gx/Vx
Avv.S02	AVVISO	G, R, V, Gx/Vx
S02	I CATEG.	R, G, V, R/G

NOTE:
 * In modo per la sx - ord. 8 I.S.D.

Allegato n°2 alla CT 11/2016 della DTP di Palermo

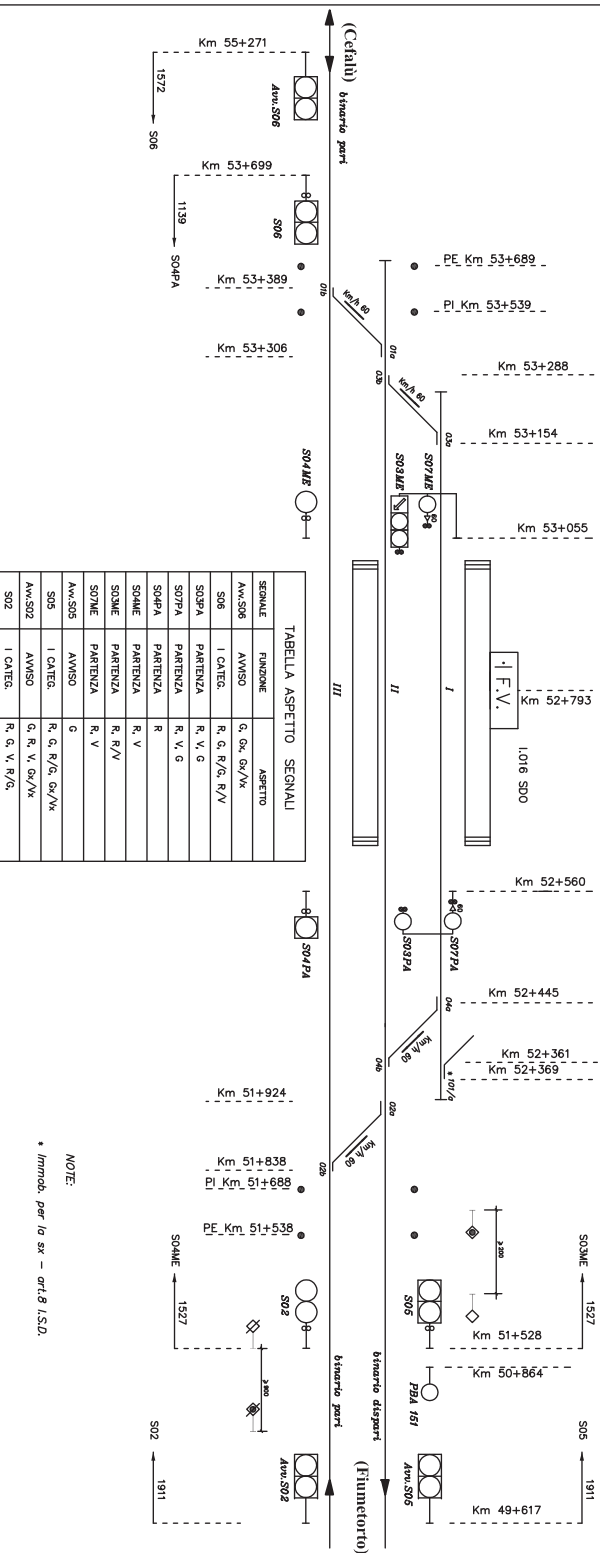
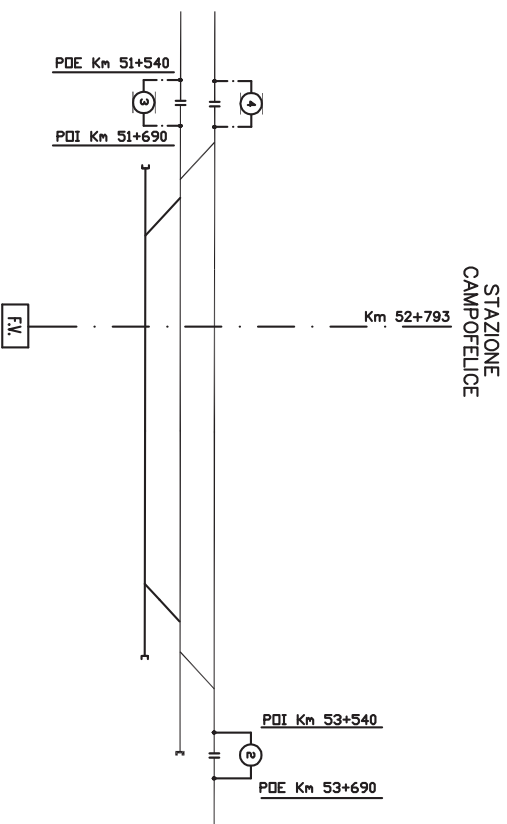

Allegato n° 3 alla CT 11/2016 della DTP di Palermo

LINEA: MESSINA PALERMO

STAZIONE: CAMPOFELICE

INTERVENTO: Attivazione nuovo binario pari da Campofelice a Lascari

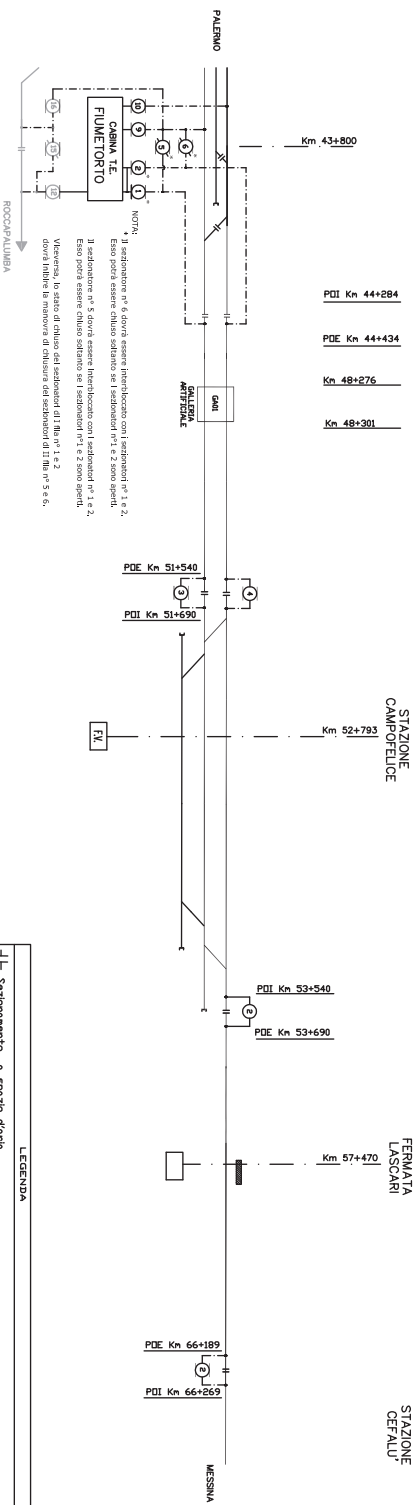

LEGENDA	
	Sezionamento a spazio d'aria
	Sezionamento con isolatore di sezione in vetroresina
⊗	Sezionatore a corna a 3 kV con comando a motore e telecomando normalmente aperto
⊗	Sezionatore a corna a 3 kV con comando a motore e telecomando normalmente chiuso
⊗	Sezionatore a corna a 3 kV con argano a motore normalmente chiuso
---	Binario elettrificato
---	Linea alimentazione
---	Binario non elettrificato

Allegato n° 4 alla CT 11/2016 della DTP di Palermo

LINEA: MESSINA PALERMO

TRATTA: CAMPOFELICE – CEFALU'

INTERVENTO: Modifica PL p.k 60+319 e 59+855 da schema V.305 a schema V301

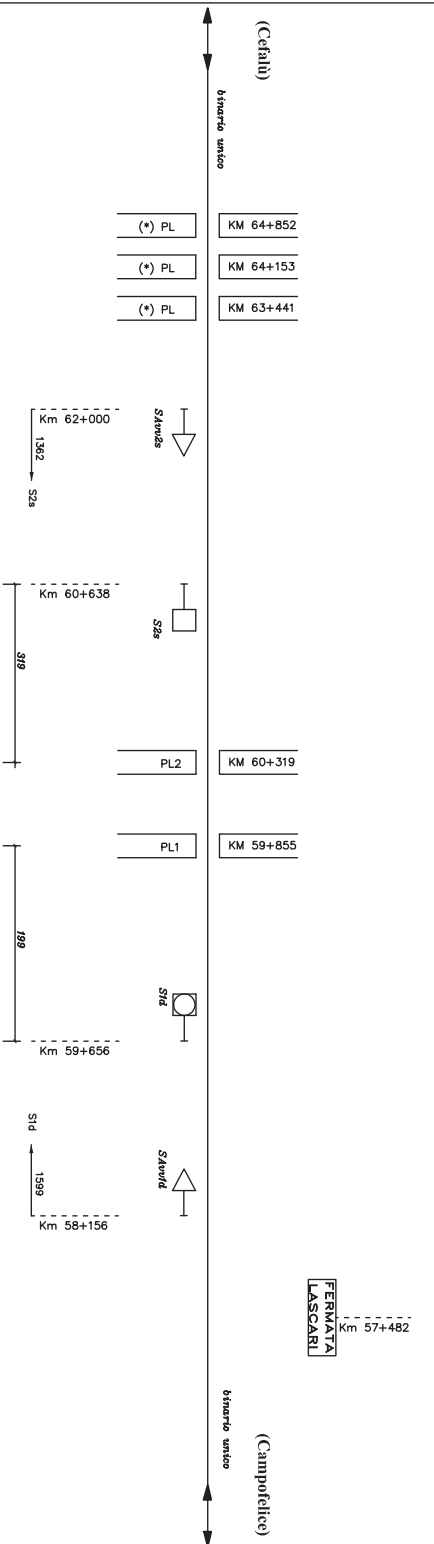

NOTE:

* Unico impianto a schema V.305
Seguire protezione propria di
Km 63+450 e disp. con di
Km 60+450